

chike

the cargobike

Montage- und Gebrauchsanweisung
Weberkupplungsadapter



I.Auflage, 2024

©2024 chike GmbH & Co.KG

Die aktuelle Version dieser Anleitung kann zur persönlichen Verwendung im pdf-Format auf <http://chike.de> heruntergeladen werden

Gedruckt auf chlorfrei gebleichtem Papier

Gebrauchsanweisung Weberkupplungsadapter

Der Weberkupplungsadapter wird benötigt um eine Weberkupplung an Ihrem *chike* zu montieren.

Lieferumfang

Im Lieferumfang enthalten ist die Adapterplatte sowie zwei rostfreie Zylinderkopfschrauben M8 x 22

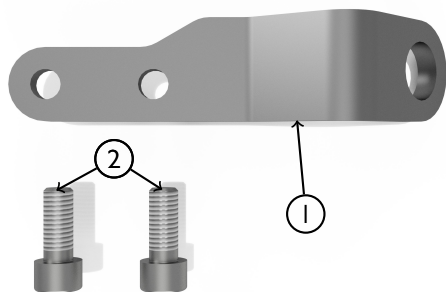

Figure 1 : Lieferumfang

- ①: Adapterplatte
- ②: Zylinderkopfschrauben M8 x 22 rostfrei

Zusätzlich benötigte Teile

Neben den im Lieferumfang enthaltenen Teilen benötigen Sie eine Weberkupplung Typ D Abb. 2. Diese ist über den Fahrradhandel oder direkt bei Weber <https://www.weber-products.de/de/shop> zu beziehen.



Figure 2 : Weberkupplung Typ D



Stellen Sie sicher, dass die verwendete Weber-Kupplung eine D-Kupplung ist. Diese ist an der gelben Plastikscheibe Abb. 2 zu erkennen. Andere Typen sind für die *chike* Weberkupplungsadapterplatte nicht geeignet.

Montage

Zusammenbau Die Kunststoffscheibe ③, Abb. 4 sowie die Unterslegscheibe ④ und Mutter ⑤ sind im Lieferumfang der Weberkupplung Typ D enthalten. Lösen sie zunächst die Mutter an der Weberkupplung und ziehen dann die beiden Scheiben ab. Anschließend montieren Sie die Adapterplatte ②. Stecken Sie hierzu die Kupplung von der in der Abbildung gezeigten Seite durch das große Loch in der Adapterplatte. Anschließend stecken sie die Kunststoffscheibe von der anderen Seite auf das Gewindestück der Weberkupplung, so daß die zwei Zähne der Kunststoffscheibe ①,

Abb. 3 in die entsprechenden Aussparungen der Weberkupplung ② greifen. Nun wird die Unterlegscheibe aufgesetzt und anschließend die Mutter wieder festgeschraubt ($\sim 2\text{Nm}$). Die Adapterplatte sollte sich nun relativ leicht um die Gewindeachse der Weberkupplung drehen lassen. Falls die Weberkupplung noch viel Spiel in der Adapterplatte hat ($> 1\text{mm}$), haben sich die Zähne der Kunststoffplatte nicht richtig in die Aussparungen der Weberkupplung gefügt. In diesem Fall lösen Sie die Mutter etwas und drehen die Kunststoffscheibe so, dass die Zähne in die Aussparungen passen, siehe Abb. 3.

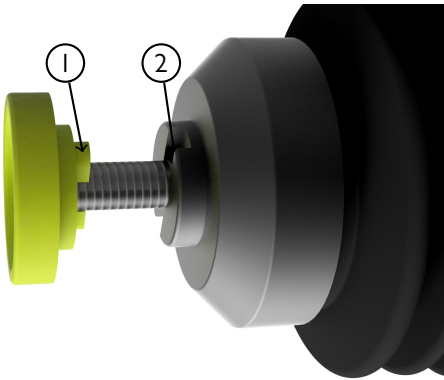

Figure 3 : Ausrichtung der Zähne der Kunststoffscheibe

- ①: Zähne der Kunststoffscheibe
- ②: zugehörige Aussparungen in der Weberkupplung

Montage am chike Lösen Sie zunächst die beiden Schrauben ②, Abb. 6 am linken Ausfallende vollständig (Inbus 6) und entfernen die Klemmplatte ①.

Diese Klemmplatte wird durch die Adapterplatte ersetzt. Verwenden Sie für die Montage der Adapterplatte unbedingt die beiliegenden längeren Zylinderkopfschrauben

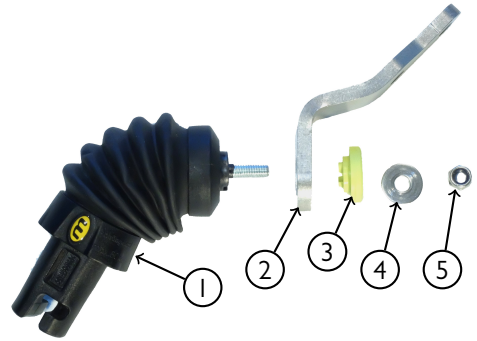

Figure 4 : Montage der Weberkupplung an die Adapterplatte

- ①: Weberkupplung Typ D
- ②: Adapterplatte
- ③: Kunststoffscheibe
- ④: Unterlegscheibe
- ⑤: Mutter



Figure 5 : Weberkupplung an Adapterplatte montiert

M8 x 22. Befestigen Sie nun die Adapterplatte mit der Weberkupplung Abb. 7, so daß die Schrauben durch die Löcher in der Adapterplatte und die Langlöcher im Rahmen in die Gewinde des verschiebbaren Ausfallendes greifen und ziehen die Schrauben mit 18Nm fest (Inbus 6)



Figure 6 : Demontage der originalen Klemmplatte

- ①: Klemmplatte
- ②: Zylinderkopfschrauben M8x20

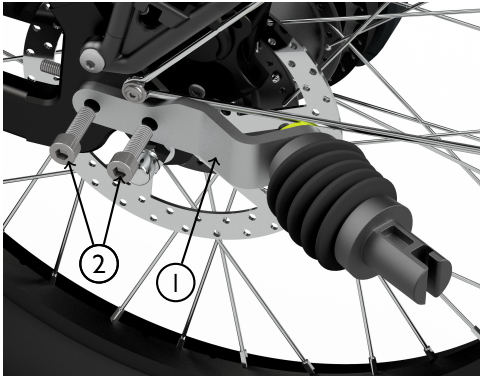

Figure 7 : Montage der Weberkupplungs-Adapterplatte

- ①: Adapterplatte mit Weberkupplung
- ②: Zylinderkopfschrauben M8x22

Gebrauch

Bitte beachten Sie die Sicherheits- und Gebrauchshinweise des verwendeten Anhängers sowie der Weberkupplung.

